

● シン・グリップカット (型式 : SGC120)

◎製品特徴

- ◆0.25・0.45 兼用
- ◆直径約 300mm の木を切断できます
- ◆立木を切断と同時に掴むため、安全に切り倒せます。
(細い木や竹を少量で切断すると倒れる場合あり)
- ◆刃物はボルト交換式
- ◆2本配管で使用できます。



最大切断径
300mm !!

◎アシストグリップ!!!

作業効率が大幅アップ!! (オプション)

- ◆細い木や竹を少量の切断でもしっかりグリップ! 倒木を防止できます
- ◆切断した木を保持しながら 別の木を切断できるので、複数の木を連続切断が可能になります。一本ずつ置く必要がないので、大幅に作業スピードが上がります。
- ◆アシストグリップを取り付ける場合は、2本配管+電磁弁切替仕様か4本配管が必要になります。

アシストグリップ



◎仕様諸元

MAX	油圧 Mpa	28
	流量 L	60 - 120
Kg	重量 kg アシストグリップ無	500
Kg	重量 kg アシストグリップ有	600

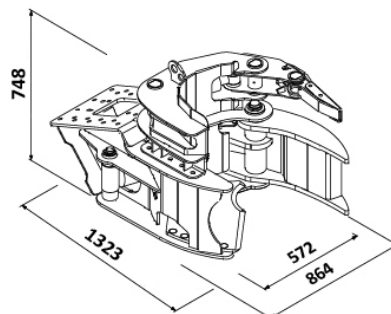

◎現場使用例



動画はこちら

<https://onl.tw/dcRgin2>



0.2 ~ 0.7 クラスまで品揃えがあります!!
デモ機もございますので、お気軽にお問い合わせください!!



徳光建機株式会社
TOKUMITSU MACHINERY CO.,LTD

〒639-0232 奈良県香芝市下田東1丁目97番
TEL : 0745-44-3838 FAX : 0745-44-3839
E-mail : sales@tmkenki.com

