

グリップカッター

木の伐採や枝の切り落とし作業が安全で簡単に！！

- ◆1系統往復配管（2本配管）で使用、ドレン配管や電気配線が不要
- ◆刃物は交換式ボルト脱着型
- ◆木の倒れ防止用保持板付き
- ◆立木を切断しそのまま移動
- ◆倒れた木も切断可能
- ◆集草・運搬・積込み作業も可能



現場使用例 applications



動画はこちら

<https://youtu.be/Ao4spEocB0I>



仕様諸元 product specifications

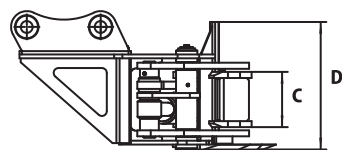
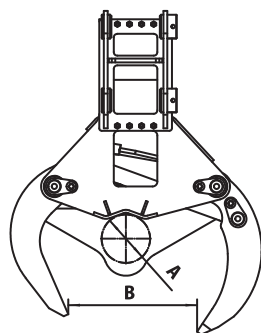
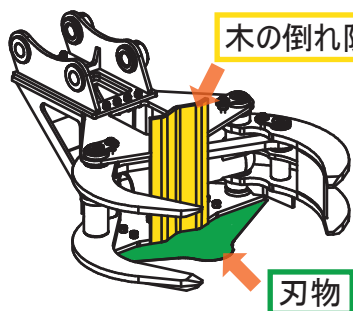

型式	適合機 (ton)	最大切断径 (A) (mm)	フォーク開口幅 (B) (mm)	フォーク高さ (C) (mm)	当て板の高さ (D) (mm)	油圧 (MPa)	重量 (kg)
GC30	2 - 5	φ 100	560	180	440	25	220
GC60	4 - 8	φ 150	600	220	530	25 - 28	340
GC120	10 - 16	φ 200	820	320	780	28 - 32	895
GC200	18 - 23	φ 300	950	400	850	28 - 32	1,300

※この仕様は予告なく変更することがあります。



徳光建機株式会社

TOKUMITSU MACHINERY CO.,LTD.

〒639-0232 奈良県香芝市下田東1丁目97番

MOB:070-4337-9240 FAX:06-7739-5950

E-mail:sales@tmkenki.com

