

新年あけましておめでとうございます。本年もよろしくお願ひ申し上げます。

生コンバケット

○低価格で作業効率 UP 間違いなし

生コンの投入や骨材の投入作業に使用できます。
油圧を流すことで扉が開閉し、任意の場所に投入でき、
一人で作業が可能になります。
1 系統往復配管で使用可能
フレコンバッグ積み込みが便利なフック付き

PRODUCT SPECIFICATIONS 仕様諸元

型式	適合機 (ton)	寸法 (AxBxC)	容量 (m ³)	排出口寸法 (mm)	重量 (kg)
KH30	2~3	600x474x840	0.1	250x150	135
KH50	4~5	700x572x665	0.22	330x250	220
KH70	6~8	850x630x943	0.3	300x300	330
KH120	10~13	1000x710x1010	0.4	400x300	460
KH200	18~23	1100x800x1000	0.6	400x300	620

※この仕様は予告なく変更することがあります。

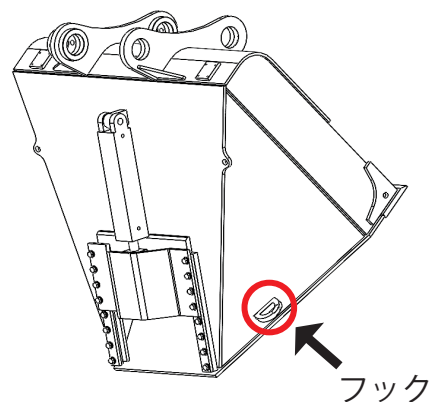

<寸法>

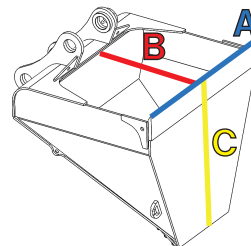

フェリンググラブ

○木のつかみ作業と切断作業 1台2役 刃物はスウェーデン鋼なので切れ味抜群！ 刃も長持ち！

1 系統往復配管でつかみ作業切断ができます。
旋回は、5 本配管必要です。

PRODUCT SPECIFICATIONS 仕様諸元

型式	適合機 (ton)	最大切断径 (mm)	フォーク開口幅 (mm)	切断刃種類	重量 (kg)
EWG110	1~3	120φ	580	刃物	59
EWG160	3~5	180φ	590	刃物	160
EWG180	5~8	200φ	470	刃物	200
EWG230	6~12	250φ	490	刃物	230
EWG300	10~20	300φ	600	刃物	300
EWG400S	10~20	400φ	600	チェーンソー	315

※この仕様は予告なく変更することがあります。

デモ機あります！
デモ予約受付中 0.25 クラス

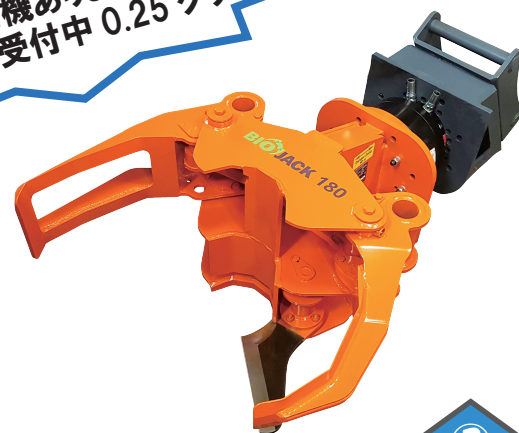

動画はこちら

<https://youtu.be/jRa3DH6smiE>



徳光建機株式会社
TOKUMITSU MACHINERY CO.,LTD.

〒639-0232 奈良県香芝市下田東1丁目97番
MOB:070-4461-6724 FAX:06-7739-5950
E-mail:sales@tmkenki.com

